

CENTERLINE

Absperrklappen Serie VIA/RS
Butterfly Valves Type VIA/RS
Vannes à Papillon Type VIA/RS
Vlinderkleppen Serie VIA/RS
Vridspjällventiler Typ VIA/RS
Valvole a Farfalla Tipo VIA/RS
Valvulas de Mariposa Tipo VIA/RS

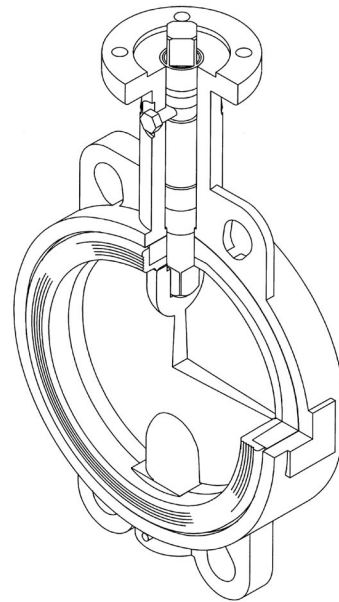

DN 40-600

Montage- und Wartungsanleitung
Installation and Maintenance Instructions
Instructions de montage et d'entretien
Montage- en onderhoudsvoorschriften
Installations- och underhållsinstruktioner
Istruzioni di montaggio e di manutenzione
Instrucciones de la Instalación y Mantenimiento

CRANE

List of contents

Illustrations.....	page 3
German.....	page 4
English.....	page 5
French.....	page 6
Dutch.....	page 7
Swedish.....	page 8
Italian.....	page 9
Spanish.....	page 10

DN 40-300

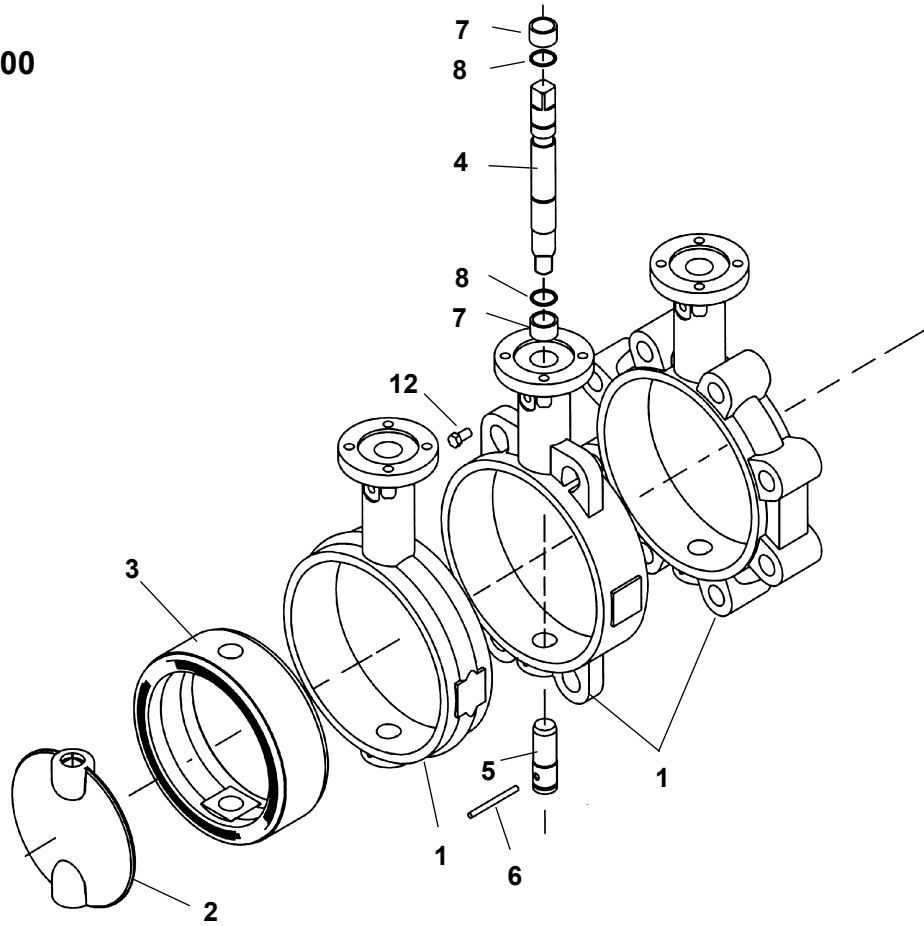

DN 350-600

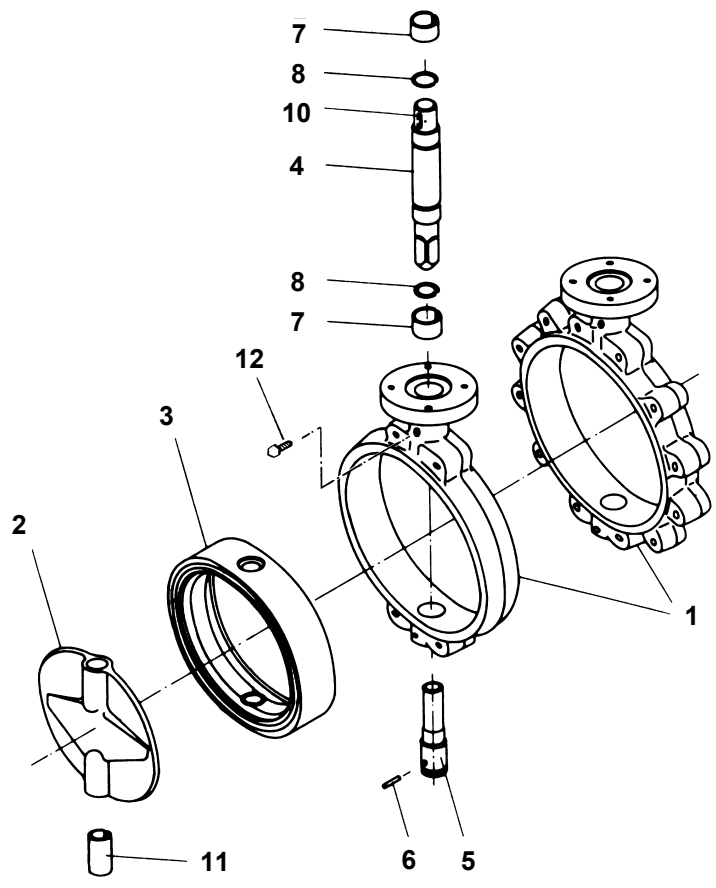

DN 40-600

CENTERLINE-Absperrklappen Serie VIA/RS sind konstruiert für den Einsatz zwischen Vorschweißflanschen DIN 2632 PN 10, DIN 2633 PN 16 oder ANSI B 16.5 Class 150. Bei Verwendung anderer Flansche ist die Eignung zu prüfen.

Der Außendurchmesser der Ringgehäuse ist so gewählt, daß die Zentrierung durch die Flanschschrauben erfolgt. Anflanschgehäuse besitzen Gewindeaugen, in die von beiden Seiten die Flanschschrauben einmünden. Die Schraubenlänge ist so zu wählen, daß die Schrauben tief genug in das Gewinde eingreifen, aber bei eingespannter Klappe nicht gegeneinander stoßen (Schraubenlänge siehe Informationsschrift RS/DB-0013-D).

Anflanschgehäuse zentrieren sich bei der Montage selbst. Sie können auch einseitig an eine Rohrleitung als Endarmatur montiert werden. Beim Einsatz als Endarmatur ist es erforderlich, einen Gegenflansch nach DIN2632 PN10, DIN2633 PN16 oder ANSI B16.5 Class 150 zu verwenden. Damit ist eine absolute Dichtheit sichergestellt. Bei Gasen ist die Verwendung als Endarmatur nicht zulässig. CENTERLINE-Absperrklappen Serie VIA/RS haben keine vorgeschriebene Durchflußrichtung und können beliebig installiert werden. Beim Einsatz von Medien die zur Feststoffablagerung neigen, empfehlen wir den Einbau mit horizontal liegender Spindel und zwar so, daß sich die untere Klappenscheidichtleiste in Durchflußrichtung öffnet.

Die Gehäuseauskleidung ist gleichzeitig Flanschdichtung. Separate Flanschdichtungen dürfen nicht verwendet werden.

1. Montage

Die Montage ist leicht und schnell durchgeführt:

- 1.1 Klappe schließen und zwischen die Flansche schieben.
- 1.2 Flanschbolzen einschrauben und gleichmäßig anziehen.
- 1.3 Funktion durch Öffnen und Schließen der Klappe prüfen.

2. Wartung

Normalerweise ist für CENTERLINE-Absperrklappen Serie VIA/RS keinerlei Wartung, wie z. B. Schmierung, notwendig. Bei Bedarf können alle Einzelteile mit normalem Werkzeug in wenigen Minuten ausgetauscht werden.

3. Ausbau

Die Klappe wird wie folgt aus einer Leitung ausgebaut:

- 3.1 Sicherstellen, daß die Leitung drucklos ist.
- 3.2 Klappe schließen.
- 3.3 Flanschbolzen entfernen und Klappe herausnehmen.

4. Zerlegen der Klappe

- 4.1 Klappe voll öffnen.
- 4.2 Befestigung des Antriebes lösen und Antrieb vom Gehäuse (1) abheben.
- 4.3 Spindelsicherung (12) entfernen, Spindel (4) mit Sprengring (8) und oberer Buchse (7) aus Gehäuse (1) herausziehen.
- 4.4 Stift (6) entfernen und Bolzen (5) aus Gehäuse (1) herausziehen.
- 4.5 Scheibe (2) aus der Gehäuseauskleidung (3) herausdrücken (nicht verkanten). Bei DN350-600 Buchse (11) aus Scheibe entfernen.
- 4.6 Gehäuseauskleidung (3) aus dem Gehäuse (1) herauschieben.

5. Zusammenbau der Klappe

Der Zusammenbau erfolgt in umgekehrter Reihenfolge wie unter Punkt 4 beschrieben. Gehäuseauskleidung an ihrem äußeren Umfang sowie Spindel und Bolzen vor der Montage mit Fett** bestreichen. Beim Einsetzen der Spindel (4) den Vierkant mit dem Vierkantloch der Scheibe (2) zur Deckung bringen; niemals versetzte Spindel mit Gewalt eintreiben.

**Empfohlenes Fett: OKS 462,
Fa. OKS, Triebstr. 9, D-80993 München

DN 40-600

CENTERLINE Butterfly Valves Type VIA/RS are designed for installation between weld neck flanges DIN 2632 PN 10, DIN 2633 PN 16 or ANSI B 16.5 Class 150. (When using other flanges check with factory.)

The outside diameter of the wafer type bodies has been designed so that centering takes place through the flange bolts.

Lug type bodies have tapped lugs in which the flange bolts are screwed from either side. The bolt length must be chosen such that they do not contact each other when the valve is installed (recommended bolt length see information sheet RS/DB-0013-UK).

Lug type bodies self centre during assembly. They can as well be mounted one-sidedly on a pipeline as end of line parts. In case of usage as end of line part, it is necessary to use a counter-flange in accordance with DIN2632 PN10, DIN2633 PN16 or ANSI B16.5 Class 150. By this means, an absolute tightness is ensured. In the case of gases, application as end of line part is not permissible. CENTERLINE Butterfly Valves Type VIA/RS have no prescribed flow direction and may be installed arbitrarily. In case of the application of media with the tendency of depositing solid matters, we recommend an installation by means of a horizontally positioned spindle in such a way that the lower valve disk seal opens up in the direction of flow.

The seat ring (liner) forms the flange seal. Separate gaskets should not be used.

1. Installation

Installation is simply and speedily achieved as follows:

- 1.1 Close the valve and slide it in between the flanges.
- 1.2 Insert the flange bolts and tighten evenly.
- 1.3 Test the functioning of the valve by opening and closing it.

2. Maintenance

Normally, CENTERLINE Butterfly Valves Type VIA/RS do not require any maintenance, such as lubrication. If necessary individual components may be readily and speedily replaced using standard tools.

3. Removal from pipeline

The valve should be removed from the pipeline in the following manner:

- 3.1 Ensure that the line pressure has been released.
- 3.2 Close the valve.
- 3.3 Remove the flange bolts and lift the valve out of line.

4. Disassembly

- 4.1 Open the valve fully.
- 4.2 Unscrew the actuator/lever fastenings and remove the actuator/lever assembly.
- 4.3 Remove the anti blow out screw (12) and withdraw the upper stem (4) with circlip (8) and upper bushing from the body (1).
- 4.4 Remove the lower stem retention pin (6) and withdraw the lower stem (5) from the body (1).
- 4.5 Push the disc (2) out of the seat (3) Do not tilt. For DN350-600 remove bushing (11) from disc.
- 4.6 Slide the seat (3) out of the body (1).

5. Assembly of the valve

Reassemble the valve in the reverse order of disassembly described in section 4. Grease should be applied to the outside diameter of the seat, the upper and lower stems and the spindle retention bolt prior to assembly.

When replacing the stem (4) align the square-ends with the broached holes in disc (2); do not force or drive stems if mis-aligned.

**Recommended grease: OKS 462
Fa. OKS Triebstr. 9, D-80993 München

DN 40-600

Les CENTERLINE vannes à papillon Type VIA/RS sont conçues pour un montage entre brides à collerette à souder selon DIN 2632 PN 10, DIN 2633 PN 16 ou ANSI B 16.5 Série 150. (Consulter l'usine lorsque d'autres brides sont utilisées.)

Le diamètre extérieur des vannes à corps sans bride est prévu pour que la vanne se centre entre les boulons de bride.

Les vannes à corps à oreilles ont des bossages taraudés dans lesquels viennent prendre les vis montées au travers de chaque bride. La longueur des vis doit être sélectionnée pour qu'elles ne se contactent pas une fois la vanne montée (voir la notice RS/DB-0013... pour les longueurs recommandées).

Les corps à oreilles s'autocentrent lors du montage. Ils peuvent également être utilisés pour montage en bout de ligne sur un tuyau. En cas de montage en bout de ligne, il faut absolument utiliser une contre-bride conformément à DIN2632 PN10, DIN2633 PN16 ou ANSI B16.5 Classe 150. Cela garantit une étanchéité absolue. Éviter d'utiliser les vannes à corps à oreilles en bout de ligne sur les fluides gazeux. Les CENTERLINE vannes à Papillon Type VIA/RS sont conçues pour les deux sens de passage et peuvent être montées dans toutes les orientations. En cas d'utilisation de fluides ayant tendance à se précipiter, nous recommandons l'installation avec broche horizontale de telle sorte que la barrette d'étanchéité du disque de papillon s'ouvre dans le sens d'écoulement.

Le siège (manchette) sert de joint de bride. On ne montera pas d'autre joint de bride.

1. Montage

Le montage est simple et sera rapidement fait comme suit:

- 1.1 Fermer la vanne et l'insérer entre les brides.
- 1.2 Mettre en place les boulons de bride et les serrer uniformément.
- 1.3 Vérifier le fonctionnement de la vanne en l'ouvrant et en la fermant.

2. Entretien

Normalement les CENTERLINE vannes à papillon Type VIA/RS ne nécessitent aucun entretien ni graissage. Si nécessaire les composants peuvent être remplacés facilement et rapidement avec des outils classiques.

3. Démontage de la tuyauterie

On peut démonter la vanne de la tuyauterie comme suit:

- 3.1 S'assurer qu'il n'y a plus de pression dans la tuyauterie.
- 3.2 Fermer la vanne.
- 3.3 Enlever les boulons de bride et extraire la vanne en la soulevant.

4. Démontage

- 4.1 Ouvrir complètement le robinet.
- 4.2 Dévisser les fixations et démonter l'assemblage du levier ou de l'actionneur.
- 4.3 Retirer la vis anti-éjection (12) et sortir du corps (1) l'axe supérieur (4) avec les bagues de retenue (8) et le palier supérieur (7).
- 4.4 Retirer la goupille de retenue (6) et sortir l'axe inférieur (5) du corps (1).
- 4.5 Pousser le papillon (2) hors du siège (3) - Ne pas le frapper. Pour les DN350 à 600 retirer le palier (11) du papillon.
- 4.6 Glisser le siège (3) hors du corps (1).

5. Remontage de la vanne

Remonter le robinet dans l'ordre inverse de celui décrit pour le démontage au paragraphe 4. Avant assemblage, appliquer de la graisse sur le pourtour extérieur du siège, et sur la vis anti-éjection de l'axe.

**Graisse recommandée:

OKS 462, Fa. OKS, Triebstr. 9, D-80993 München

DN 40-600

CENTERLINE vlinderkleppen serie VIA/RS zijn geschikt voor gebruik tussen lasflenzen volgens DIN 2632 PN 10, DIN 2633 PN 16 of ANSI B 16.5 Class 150. Bij gebruik van andere flenzen moet de geschiktheid onderzocht worden.

De uitwendige diameter van het ringtype huis (zie afb. "A") is zo gekozen, dat de centrering plaats vindt door middel van de flensbouten. Aanflensstype huizen (zie afb. "B") zijn voorzien van boutgaten waarin de flensbouten vanaf beide zijden dienen te worden ingedraaid. De boutlengte moet zo gekozen worden, dat de bouten diep genoeg in de schroefdraad gedraaid kunnen worden, maar bij ingespannen klep niet tegen elkaar stoten (voor boutlengtes zie informatie-blad RS/DB-0013/...).

Aanflensstype huizen worden bij de montage automatisch gecentreerd. Ze kunnen ook eenzijdig aan een pijpleiding gemonteerd worden als eindafsluiter. Bij de inzet als eindafsluiter moet een tegenflens volgens DIN2632 PN10, DIN2633 PN16 of ANSI B16.5 Class 150 worden gebruikt. Zodoende is een absolute dichtheid gegarandeerd. Bij gassen is het gebruik als eindafsluiter niet toegestaan. CENTERLINE Vlinderkleppen Serie VIA/RS hebben geen voorgeschreven doorstroomrichting en kunnen in iedere gewenste stand worden gemonteerd. Bij het gebruik in mediums die de neiging vertonen vaste stoffen af te zetten, raden we een montage aan met horizontaal liggende spil, en wel zo dat de onderste dichtlijst van het klepblad opent in doorstroomrichting.

De zitting van het huis is tegelijk de flenspakking. Losse flenspakkingen mogen niet gebruikt worden.

1. Montage

De montage kan gemakkelijk en snel worden uitgevoerd:

- 1.1 Klep sluiten en voorzichtig tussen de flenzen schuiven.
- 1.2 Flensbouten op hun plaats brengen en gelijkmatig aandraaien, tot metaal-op-metaal contact van flens en klephuis. (Verder aantrekken veroorzaakt vervorming van de flenzen).
- 1.3 Controleer funktionering van de afsluiter door de klep geheel te openen en te sluiten.

2. Onderhoud

Gewoonlijk vergen CENTERLINE vlinderkleppen serie VIA/RS geen onderhoud zoals smering e.d. Indien nodig kunnen alle onderdelen met behulp van normale gereedschappen binnen enkele minuten vervangen of gecontroleerd worden.

3. Verwijderen

De klep wordt als volgt uit een leiding verwijderd:

- 3.1 Overtuig u dat de leiding aan beide zijden van de klep drukloos is.
- 3.2 Klep sluiten.
- 3.3 Flensbouten verwijderen en klep voorzichtig uit de leiding halen. Let op dat de zitting hierdoor niet wordt beschadigd.

4. Demonteren van de klep

- 4.1 Klep geheel openen.
- 4.2 Bevestigingsbouten van de aandrijving of handbediening losdraaien en de aandrijving samen met de bovenas (4) uit het huis (1) lichten.
- 4.3 Spindelborging (12) verwijderen, bovenspindel (4) met opsluitring (8) en lagerbus (7) uit het huis trekken.
- 4.4 Passtift (6) en onderspindel (5) uit onderhuis (1) verwijderen.
- 4.5 Klepblad (2) rechtlijnig uit de zitting van het huis drukken (niet kantelen). Bij diameter DN350-600 tevens lagerbus (11) uit het klepblad verwijderen.
- 4.6 Zitting (3) uit het huis schuiven of voorzichtig uitperzen.

5. Montage van de klep

De montage vindt in omgekeerde volgorde plaats als beschreven onder punt 4. Zitting van de klep aan de buitenzijde, en tevens de onder-en bovenas zelf voor montage van een dunne laag vet** voorzien. Bij het inzetten van de bovenas (4) het vierkante uiteinde van de as zodanig richten dat dit in het vierkante gat van het klepblad past. Sla de as er nooit met geweld in. Zorg ervoor dat de stand van de hendel of de standaardwijzer van de aandrijving overeenkomt met de stand van het klepblad.

Monteer de klep in de leiding als voorheen aangegeven.

Gebruik nooit geweld bij montage of demontage.

**Aanbevolen vet:

OKS 462, Fa. OKS, Triebstr. 9, D-80993 München

DN 40-600

CENTERLINE vridspjällventiler, typ VIA/RS är avsedda för installation mellan svetsflänsar av typerna DIN 2632 PN 10, DIN 2633 PN 16 eller ANSI B 16.5 klass 150 (Vid användning av andra flänstyper bör tillverkaren tillfrågas).

De ringformiga ventilhusens ytterdiametrar är så valda, att centreringen sker med hjälp av flänsskruvarna. I annat fall måste ventilerna centreras mycket noggrant för hand mellan rörledningsflänsarna. Flänsventilhusen har tappar med gängade hål, i vilka flänsskruvarna sätts in från bägge sidor. Skruvarna måste vara så långa, att de går in tillräckligt långt i gängorna men inte stöter mot varandra, när ventilen är färdigmonterad. (Betr.: skruvlängd, se informationsskrift RS/DB-0013/...).

Flänsventilhusen centrerar sig själva vid monteringen. De kan även monteras som ändarmatur i slutet av en rörledning. Om de användes som ändarmatur behövs dessutom en motfläns som motsvarar DIN2632 PN10, DIN2633 PN16 eller ANSI B16.5 Class 150. Därmed säkerställs absolut täthet. Denna ventiltyp får ej användas som ändarmatur i gasledningar. CENTERLINE Vridspjällventiler Typ VIA/RS har ingen föreskriven genomflödesriktning och kan därför installeras i vilket läge som helst. Vid användning av material som lätt bildar fasta avlagringar rekommenderar vi att spindeln installeras liggande i horisontalt läge, dvs. på så sätt att den undre ventilspjällskivans tätningstätt öppnas i genomflödesriktningen.

Sätetsringen är samtidigt flänspackning. Separata flänspackningar får ej användas.

1. Montering

Monteringen går lätt och snabbt:

- 1.1 Stäng ventilen och skjut in den mellan flänsarna.
- 1.2 Skruva i flänsskruvarna och drag åt dem jämnt.
- 1.3 Testa ventilens funktionsduglighet genom att öppna och stänga spjällskivan.

2. Underhåll

Normalt sett behöver CENTERLINE vridspjällventiler typ VIA/RS inget underhåll, som exempelvis smörjning. Vid behov kan alla delar bytas ut med normala verktyg på ett par minuter.

3. Demontering

Urmontering av ventilen från rörledningen sker på följande sätt:

- 3.1 Inget tryck får finnas i rörledningen.
- 3.2 Stäng ventilen.
- 3.3 Skruva loss flänsskruvarna och tag ut ventilen.

4. Komplet demontering av vridspjällventil

- 4.1 Öppna ventilen helt och hållet.
- 4.2 Lossa ställdonsbultarna och lyft av ställdonet från ventilhuset (1).
- 4.3 Ta bort säkerhets skruven (12) och drag ut den övre spindeln (4), stoppringen (8) och den övre spännhylsan (7) från ventilhuset (1).
- 4.4 Ta bort nedre spindelns lås stift (6) och drag ut nedre spindeln (5) från ventilhuset (1).
- 4.5 Tryck ut spjällskivan (2) ur sätetsringen (3) utan att snedställa den. För DN350-600 skall även hylsan (11) lossas från spjällskivan.
- 4.6 Skjut ut sätetsringen (3) ur ventilhuset (1).

5. Montering av vridspjällventil

Monteringen görs enligt anvisningarna i punkt 4 men i omvänd ordning. Före monteringen skall sätetsringens ytterdiameter, övre och nedre spindeln samt säkerhetsskruven smörjas in med fett. När spindeln (4) sätts i ska fyrkanten stämma överens med spjällskivans (2) fyrkanthål. Pressa aldrig in spindeln med våld om den sitter snett.

**Rekommenderat fett: OKS 462,
Fa. OKS, Triebstr. 9, D-80993 München

DN 40-600

Le CENTERLINE valvole a farfalla dello tipo VIA/RS sono costruite per essere installate mediante serraggio tra flange DIN 2632 PN 10, DIN 2633 PN 16 o ANSI B 16.5 classe 150. Per l'uso di altre flange si dovrà prima controllarne l'idoneità.

Il diametro esterno del corpo anulare è dimensionato in modo che esso risulti centrato sulla tubazione mediante il posizionamento fra le viti delle flange. I corpi lug sono dotati di fori maschiati entro cui si avvitano i bulloni delle flange dall'una e dall'altra parte. La lunghezza dei bulloni dovrà essere tale che le viti penetrino profondamente nella filettatura ma senza toccarsi reciprocamente quando sono avvitate a fondo (per la lunghezza delle viti vedere informazione RS/DB-0013/...).

Gli alloggiamenti dei collegamenti a flangia si centrano automaticamente durante il montaggio. Essi possono essere montati anche su un lato su una tubazione come valvola di estremità. Nell'uso come valvola di estremità è necessario usare una controflangia secondo DIN2632 PN10, DIN2633 PN16 o ANSI B16.5 Class 150. Così si garantisce una tenuta assoluta. Per i gas non è ammesso l'uso come valvola di estremità. Le valvole di arresto CENTERLINE Valvole a Farfalla Tipo VIA/RS non hanno una direzione di flusso predeterminata e possono essere montate in qualunque posizione. Nell'uso di mezzi che tendono al deposito di solidi, raccomandiamo il montaggio con un fuso in posizione orizzontale e cioè in modo che il listello di tenuta del disco della valvola si apra nella direzione del flusso.

Il rivestimento elastico del corpo funge anche da guarnizione per le flange. Non si possono usare guarnizioni separate.

1. Montaggio

Il montaggio si effettua facilmente e velocemente.

- 1.1 Chiudere la valvola ed introdurla fra le flange.
- 1.2 Avvitare e stringere i bulloni della flangia.
- 1.3 Verificare la funzione aprendo e chiudendo la valvola.

2. Manutenzione

Le CENTERLINE valvole del tipo VIA/RS non necessitano normalmente di alcuna manutenzione come per es lubrificazione. Se necessario si possono smontare tutte le parti con utensili normali.

3. Smontaggio

La valvola si smonta dalla condotta nel modo seguente:

- 3.1 Verificare che la condotta sia senza pressione.
- 3.2 Chiudere la valvola.
- 3.3 Svitare i bulloni delle flange e togliere la valvola.

4. Smontaggio della valvola

- 4.1 Aprire completamente la valvola a farfalla.
- 4.2 Allentare il fissaggio della Leva/Attuatore e smontare la Leva/Attuatore dal corpo valvola (1).
- 4.3 Togliere il bullone antiespulsione (12) e rimuovere lo stelo superiore (4) con anello elastico (8) e bussola superiore (7) dal corpo valvola (1).
- 4.4 Togliere la spina elastica (6) e rimuovere lo stelo inferiore (5) dal corpo valvola (1).
- 4.5 Spingere il disco (2) fuori dall'anello di tenuta (3) - Non inclinare. Per i DN dal 350 al 600 rimuovere la bussola (11) dal disco.
- 4.6 Estrarre l'anello di tenuta (3) dal corpo valvola (1).

5. Rimontaggio della valvola a farfalla

Prima del montaggio applicare del grasso** sul perimetro esterno del rivestimento del corpo, nonché sull'asta a vite e sui bulloni. Per inserire l'asta a vite (4) far collimare il quadro ed il foro quadro della rondella (2); in nessun caso inserire a forza un'asta a vite spostata.

** grasso raccomandato OKS 462

Fa. OKS, Triebstr. 9, D-80993 München

CENTERLINE Válvulas de Mariposa

E

Tipo VIA/RS

DN 40-600

Las CENTERLINE válvulas de mariposa VIA/RS están diseñadas para ser instaladas entre bridas de cuello soldado, DIN 2632 PN 10, DIN 2633 PN 16, o ANSI B 16.5 Class 150. Si se usan bridas de otro tipo, por favor consultar con fábrica.

El diámetro exterior de los cuerpos tipo Wafer está diseñado de manera que se centre entre los pernos de la brida.

Los cuerpos tipo Lug tienen orejetas roscadas en las que se atornillan los pernos de las bridas por ambos costados. La longitud de los pernos debe ser tal que éstos no se toquen una vez que la válvula esté instalada. Para determinar la longitud de los pernos, favor ver la hoja informativa RS/DB-0013/....

Las cajas de sujeción por brida se autocentran durante la instalación. También pueden ser instaladas unilateralmente en una tubería como grifería final. Al ser aplicada como grifería final es necesario usar una contrabrida según DIN2632 PN10, DIN2633 PN16 ó ANSI B16.6 clase 150. Con ello se garantiza una estanqueidad absoluta. La aplicación como grifería final para gases no es permisible. Las CENTERLINE válvulas de mariposa Tipo VIA/RS no tienen una dirección de flujo prescrita y pueden ser instaladas en cualquier dirección. Al usarse medios que tienden a deposiciones de sólidos, recomendamos la instalación con el husillo en posición horizontal de tal forma que la lámina de estanqueidad del disco de la válvula de mariposa se abra en el sentido del flujo.

El asiento de la válvula actúa como junta con la brida. No usar ningún tipo de junta adicional en el montaje de estas válvulas.

1. Instalación:

La instalación es simple y se efectúa rápidamente de la siguiente manera:

- 1.1 Cerrar la válvula e insertarla entre las bridas.
- 1.2 Insertar los pernos de las bridas y apretarlos uniformemente
- 1.3 Verificar el funcionamiento de la válvula cerrandola y abriéndola.

2. Mantenimiento:

Bajo condiciones normales de trabajo las CENTERLINE válvulas de mariposa VIA/RS no requieren mantenimiento especial ni lubricación. En caso necesario los componentes individuales pueden fácil y rápidamente ser reemplazados usando herramientas normales.

3. Desmontar la válvula de la tubería:

La válvula de mariposa puede ser desmontada de la tubería en la siguiente forma:

- 3.1 Asegurarse que la tubería esté sin presión.
- 3.2 Cerrar la válvula.
- 3.3 Desatornillar los pernos de las bridas y levantar la válvula fuera de la línea.

4. Desmontaje de la válvula

- 4.1 Abrir la válvula completamente
- 4.2 Desatornillar las fijaciones del actuador o de la palanca y retirar el conjunto actuador/palanca.
- 4.3 Desatornillar y retirar el tornillo de seguridad (12) y sacar el eje superior (4) con el clip circular (8) y el palier superior (7) del cuerpo (1).
- 4.4 Retirar el pasador de fijación inferior (6) y sacar eje inferior (5) del cuerpo (1).
- 4.5 Empujar el disco (2) fuera de su asiento (3). NO GIRARLO. Para válvulas DN350-600 retirar arandela (11) del disco.
- 4.6 Retirar el asiento (3) del cuerpo (1).

5. Ensamblaje de la válvula

Para ensamblar la válvula, proceder en el orden inverso al desmontaje en el punto 4. Engrasar** el revestimiento de la caja en su periferia exterior, el husillo y el perno antes del montaje. Al poner el husillo (4) hacer que el cuadrado concuerde con el agujero cuadrado del disco (2); no introducir jamás los husillos torcidos a la fuerza

** Grasa recomendada
OKS 462, Fa OKS, Triebstr. 9, D-80993 München

Crane Process Flow Technologies GmbH

Postfach 11 12 40, D-40512 Düsseldorf
Heerdter Lohweg 63-71, D-40549 Düsseldorf
Telefon +49 211 5956-0
Telefax +49 211 5956-111
info.germany@craneflow.com
www.craneflow.de

Crane Process Flow Technologies GmbH

Niederlassung Österreich
IZ Nö-Süd, Straße 2/M6, A-2355 Wr. Neudorf
Tel. +43 22 36 6 82-0
Fax +43 22 36 64-353

CRANE®